

Původní návod k použití

Preklad pôvodného návodu na použitie

Az eredeti használati utasítás fordítása

Übersetzung der ursprünglichen

Bedienungsanleitung

Translation of the original user's manual

Stojan na úhlovou brusku 115/125 mm / CZ

Stojan na úhlovú brúsku 115/125 mm / SK

Állvány a 115/125 mm 8888100 sarokcsiszológéphez / HU

Ständer für Winkelschleifer 115/125 mm / DE

Angle Grinder Support 115/125 mm / EN



Obr. 1

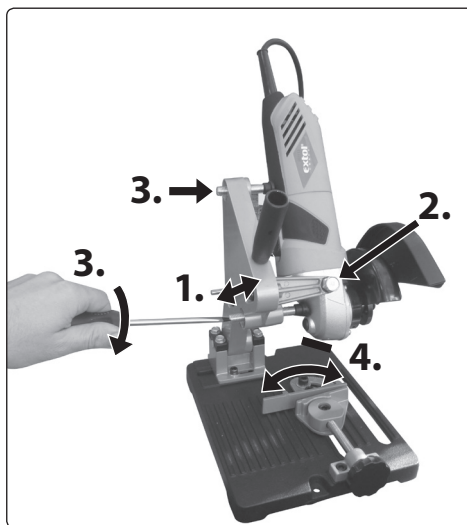

Obr. 2



Obr. 3

CZ

Úvod

Vážený zákazníku,

děkujeme za důvěru, kterou jste projevili značce Extol® zakoupením tohoto výrobku.

Výrobek byl podroben testům spolehlivosti, bezpečnosti a kvality předepsaných normami a předpisy Evropské unie.

S jakýmkoli dotazy se obraťte na naše zákaznické a poradenské centrum:

www.extol.cz

info@madalbal.cz

Tel.: +420 577 599 777

Výrobce: Madal Bal a. s.

Průmyslová zóna Příluky 244, 76001 Zlín, Česká republika

Datum vydání: 7. 3. 2024

Výrobek se dodává částečně složený.

1. Stojan sestavte podle obrázku (obr.1).
2. Základovou desku přišroubujte ke stolu - vrtvy nejsou součástí příslušenství.

Brusku připevněte na stojan v následujícím pořadí podle obrázku (obr.2).

1. Upravte rozpětí držáků podle tloušťky těla brusky.
2. Podle velikosti otvorů v brusce zvolte tloušťku přiložených šroubů a brusku přišroubujte k držákům stojanu tak, aby matka byla pod hlavou šroubu. Šrouby M6 a M8 je nutno dávat s plastovou vložkou (obr.3).
3. Pomocí šroubů v rameni stojanu upravte sklon brusky k základně tak, aby kotouč brusky svíral se základnou pravý úhel.
4. Pootočením úhelníku nastavte úhel řezu.

Před započetím práce zkontrolujte pevné zajištění brusky a obrobku.

SK

Úvod

Vážený zákazník,

ďakujeme za dôveru, ktorú ste prejavili značke Extol® zakúpením tohoto výrobku.

Výrobok bol podrobený testom spoľahlivosti, bezpečnosti a kvality predpísaným normami a predpismi Európskej únie.

S akýmkoľvek otázkami sa obraťte na naše zákaznické a poradenské centrum:

www.extol.sk

Fax: +421 2 212 920 91

Tel.: +421 2 212 920 70

Distribútor pre Slovenskú republiku: Madal Bal s.r.o.

Pod gaštanmi 4F, 821 07 Bratislava

Výrobca: Madal Bal a. s.

Průmyslová zóna Příluky 244, 76001 Zlín, Česká republika

Datum vydania: 7. 3. 2024

Výrobok sa dodáva čiastočne zložený.

1. Stojan zostavte podľa obrázka (obr.1).
2. Základovú dosku priskrutkujte k stolu – závrtky nie sú súčasťou príslušenstva.

Brúsku pripevnite na stojan v nasledujúcom poradí podľa obrázka (obr.2).

1. Upravte rozpätie držiakov podľa hrúbky tela brusky.
2. Podľa veľkosti otvorov v bruske zvolte hrúbku priložených skrutiek a brúsku priskrutkujte k držiakom stojana tak, aby matica bola pod hlavou skrutky. Skrutky M6 a M8 je nutné dávať s plastovou vložkou (obr.3).
3. Pomocou skrutiek v rameni stojana upravte sklon brusky k základni tak, aby kotúč brusky zvieral so základňou pravý uhol.
4. Pootočením uholníka nastavte uhol rezu.

Pred začatím práce skontrolujte pevné zaistenie brusky a obrobku.



1. ábra / Abb. 1 / Fig. 1

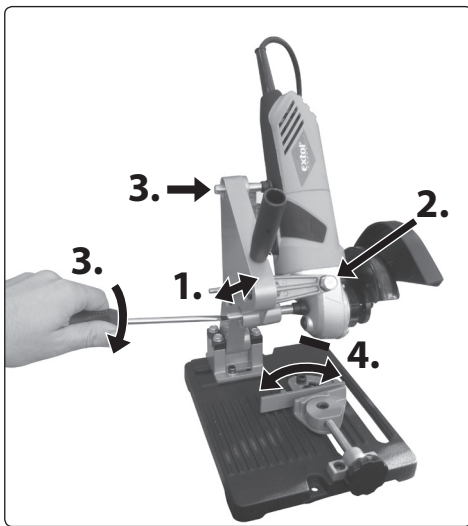

2. ábra / Abb. 2 / Fig. 2



3. ábra / Abb. 3 / Fig. 3

HU

Bevezetés

Tisztelt Vásárló!

Köszönjük Önnek, hogy megvásárolta az Extol® márka termékét! A terméket az idevonatkozó európai előírásoknak megfelelően megbízhatósági, biztonsági és minőségi vizsgálatoknak vetettük alá.

Kérdéseivel forduljon a vevőszolgálatunkhoz és a tanácsadó központunkhoz:

www.extol.hu

Fax: (1) 297-1270

Tel: (1) 297-1277

Gyártó: Madal Bal a. s.

Průmyslová zóna Příluky 244, 760 01 Zlín Cseh Köztársaság

Forgalmazó: Madal Bal Kft.

1173 Budapest, Régvivám köz 2. (Magyarország)

Kiadás dátuma: 2024. 3. 7.

A jelen készülék a részben összeállított állapotában van szállítva.

1. Az ábra szerint állítsa fel az állványt (1. ábra).
2. Az állvány talpazati részét a facsavarok segítségével (nem képezik a szállítmány részét) rögzítse az asztallap felületére.

A csiszológépet az ábra szerinti alábbi lépésekben rögzítse fel az állványra (2. ábra).

1. A befogató karok távcsélésségét igazítsa a csiszológép idom vastagságához.
2. A csiszológépen levő egyes furatok mérete szerint válassza ki a megfelelő méretű csavarokat, majd a csiszológépet rögzítse az állvány tartórészéhez úgy, hogy az anyák a csavarfejek alatt legyenek. Az M6 és M8 csavarokat a műanyag betéttel együtt kell felcsavarozni (3. ábra).
3. Az állványkaron levő csavarok segítségével állítsa be a csiszológép a talpazata felé irányuló lejtésszögét úgy, hogy a csiszológép tárcsája a talpazatához viszonyítva derékszögben legyen.
4. A szögállító segítségével állítsa be a megfelelő vágási szöget.

Mielőtt a munkát elkezdén, vizsgálja meg a csiszológép és munkadarab biztonságos lerögzítését.

DE

Einleitung

Sehr geehrter Kunde,

wir bedanken uns für Ihr Vertrauen, dass Sie der Marke Extol® durch den Kauf dieses Produktes geschenkt haben.

Das Produkt wurde Zuverlässigkeits-, Sicherheits- und Qualitätstests unterzogen, die durch Normen und Vorschriften der Europäischen Gemeinschaft vorgeschrieben werden.

Im Falle von jeglichen Fragen wenden Sie sich bitte an unseren Kunden- und Beratungsservice:

www.extol.eu

Hersteller: Madal Bal a. s.

Průmyslová zóna Příluky 244, 76001 Zlín, Tschechische Republik

Datum der Herausgabe: 7. 3. 2024

Das Produkt wird teilmontiert geliefert.

1. Montieren Sie den Ständer entsprechend der Abbildung (Abb.1).
2. Schrauben Sie die Grundplatte an den Tisch – die Schrauben sind nicht Teil des Zubehörs. Befestigen Sie die Grundplatte des Ständers an der Tischplatte – Holzschrauben sind nicht Bestandteil der Lieferung.

Befestigen Sie die Schleifmaschine am Ständer in der nachstehenden Reihenfolge gemäß Abbildung (Abb.2).

1. Stellen Sie die Weite der Halterungen entsprechend der Dicke des Körpers der Schleifmaschine ein.
2. Wählen Sie je nach Größe der Löcher in der Schleifmaschine die Stärke der mitgelieferten Schrauben und schrauben Sie die Schleifmaschine so an die Ständerhalterungen, dass sich die Mutter unter dem Schraubenkopf befindet. Die Schrauben M6 und M8 müssen mit einem Kunststoffeinsatz versehen sein (Abb.3).
3. Mit den Schrauben im Ständerarm stellen Sie den Winkel der Schleifmaschine zum Sockel so ein, dass die Schleifscheibe im rechten Winkel zum Sockel steht.
4. Stellen Sie den Schnittwinkel durch Drehen der Sägewinkels ein.

Vergewissern Sie sich vor Beginn der Arbeit, dass die Schleifmaschine und das Werkstück gut befestigt sind.

EN

Introduction

Dear customer,

Thank you for the confidence you have shown in the Extol® brand by purchasing this product.

This product has been tested for reliability, safety and quality according to the prescribed norms and regulations of the European Union.

Contact our customer and consulting centre for any questions at:

www.extol.eu

Manufacturer: Madal Bal a. s.

Průmyslová zóna Příluky 244, 76001 Zlín, Czech Republic

Date of issue: 7. 3. 2024

The product is supplied partially assembled.

1. Assemble the stand according to the picture (fig. 1).
2. Screw the base plate to the table - wood screws are not included as accessories.

Attach the angle grinder to the stand in the following sequence as shown in the picture (fig. 2).

1. Adjust the span of the holder based on the thickness of the angle grinder.
2. Based on the size of the holes in the angle grinder, select the diameter of the included bolts and bolt the angle grinder to the holders on the stand so that the nut is underneath the bolt. M6 and M8 bolts need to be inserted with a plastic spacers (fig. 3).
3. Using the bolts in the arm of the stand, adjust the angle of the angle grinder relative to the baseplate so that the disc on the angle grinder forms a right angle with the baseplate.
4. Turn the square to set the cutting angle.

Prior to starting work, check that the angle grinder and the workpiece are firmly secured in place.